



BLUMOTION
inside

BLUMOTION pour METABOX

Nouveau: fermeture douce et silencieuse pour le programme METABOX

Le confort de fermeture BLUMOTION

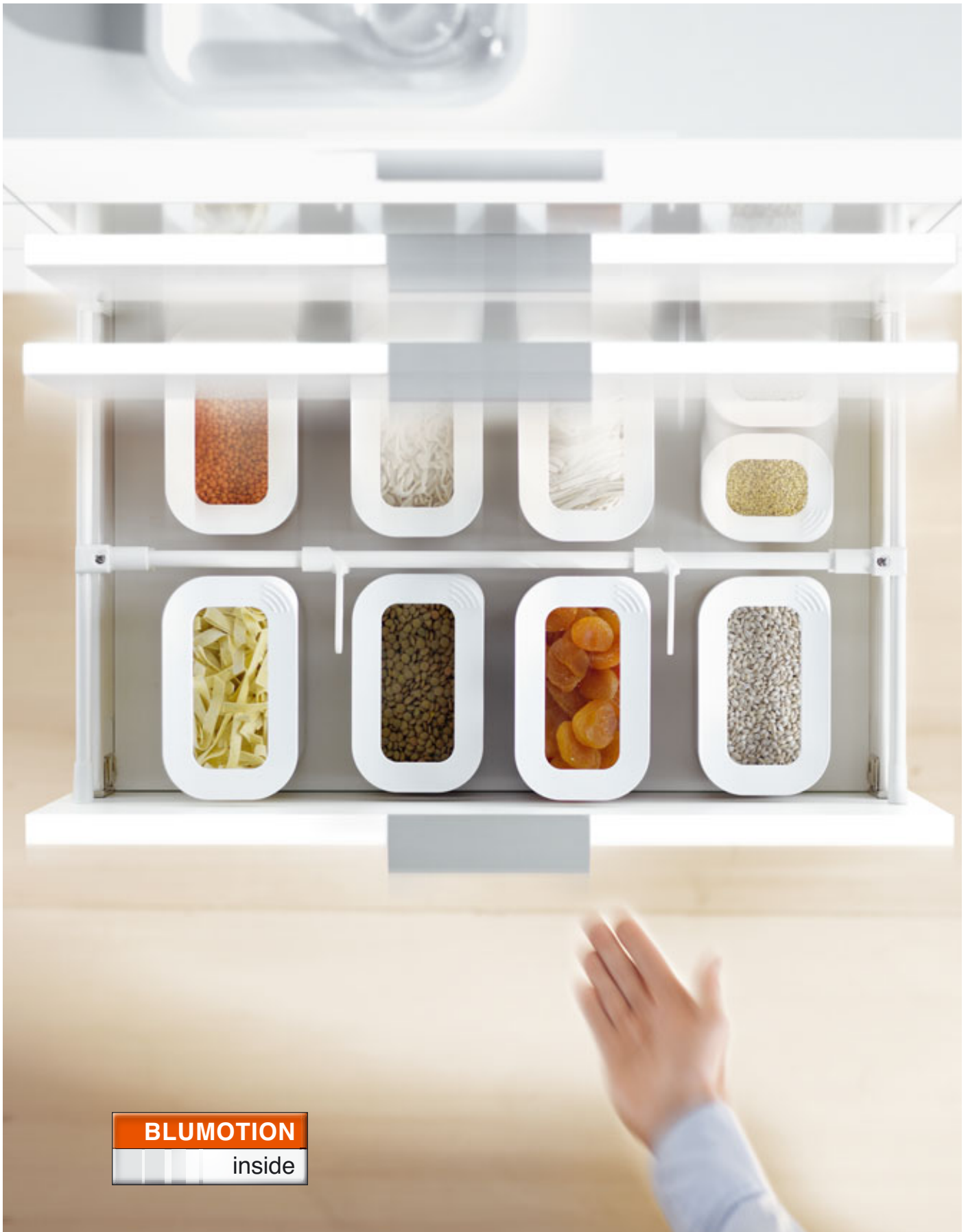

BLUMOTION
inside

BLUMOTION apporte la fermeture **douce** et **silencieuse** dans METABOX



Vous pouvez désormais également utiliser la fonction BLUMOTION, à l'efficacité mille fois prouvée, avec METABOX: les tiroirs et les coulissants se fermeront maintenant toujours en douceur et en silence – indépendamment de la force exercée à la fermeture et du poids des contenus.

BLUMOTION pour METABOX a été spécialement conçu pour les sorties partielles avec une charge totale de 25 kg – pour une combinaison optimale et un confort de fermeture élevé. Malgré le puissant effet d'amortissement, les tiroirs et les coulissants s'ouvrent avec une grande facilité.

Particulièrement pratique et économique: une seule unité BLUMOTION est nécessaire jusqu'à une largeur de corps de meuble de 900 mm.

Le montage BLUMOTION



Montage de BLUMOTION sur le côté du corps de meuble

Montage sur un seul côté pour un confort de fermeture global

Le montage d'une seule unité BLUMOTION est nécessaire sur le côté gauche du corps de meuble pour garantir une fermeture douce et silencieuse. L'entraîneur BLUMOTION est fixé sous le tiroir.

BLUMOTION		
	BLUMOTION avec entraîneur en blanc (W), recommandé pour les côtés en blanc	Z70.0320
	BLUMOTION avec entraîneur en blanc gris (WGR), recommandé pour les côtés en aluminium blanc	Z70.0320
	BLUMOTION avec entraîneur en blanc crème (CW), recommandé pour les côtés en blanc crème	Z70.0320
	Le boîtier BLUMOTION est toujours blanc gris.	

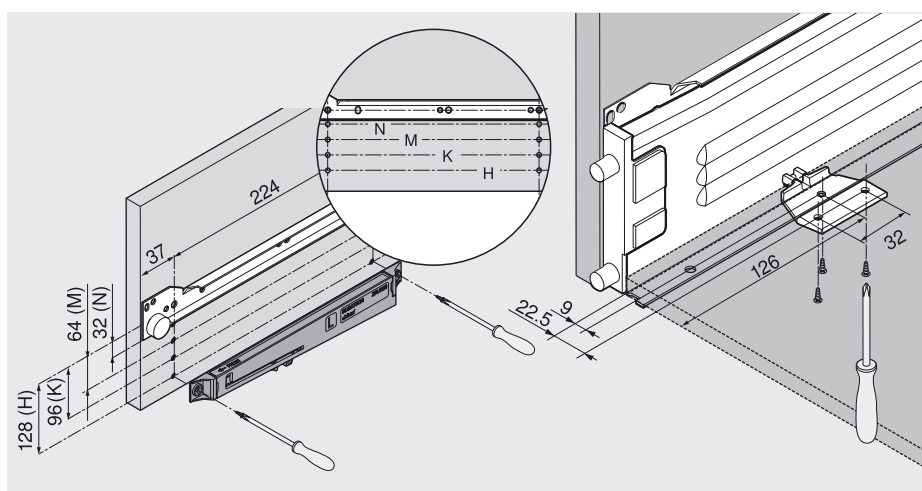

Système 32: Le montage de l'unité BLUMOTION est réalisé avec une grille de perçage de 32.



Active la fonction BLUMOTION: l'entraîneur sur le fond du tiroir.

Le quotidien de la cuisine détermine notre exigence de qualité



100.000 ouvertures et fermetures:
c'est la norme du test METABOX avec
BLUMOTION dans notre laboratoire,
et c'est ainsi que nous garantissons la
qualité éprouvée de nos produits.

Une qualité qui vous garantit du plaisir
durant toute la durée de vie du meuble.



Notre conception du mouvement

Grâce à Blum, l'ouverture et la fermeture de meubles deviennent un véritable événement et accroissent le confort de mouvement dans la cuisine. Plusieurs milliers de collaborateurs travaillent dans le monde entier à la mise en oeuvre du mouvement parfait. Nous plaçons toujours l'utilisateur de cuisine et ses besoins au centre de nos préoccupations. Ce n'est que lorsque sa satisfaction est durable, que la nôtre s'exprime. Cette philosophie profite à tous nos partenaires, participants actifs au processus de création d'un meuble.

Depuis plus de 50 ans, la qualité est la devise prioritaire lors du développement et de la fabrication de nos produits. Nos systèmes de ferrures savent convaincre grâce à des fonctions astucieuses, un design apprécié et une longue durée de vie. Ils doivent déclencher l'enthousiasme et transmettre la fascination du mouvement parfait. Pour notre gamme de prestations de service, nous avons également placé la barre très haut. Cette offre doit nous permettre d'aider au

mieux nos partenaires. Afin de pouvoir travailler de manière ciblée à tous les niveaux, nous sommes en dialogue constant avec les utilisateurs de cuisines et nous échangeons régulièrement nos expériences avec les fabricants de cuisine, les artisans et les revendeurs.





Julius Blum GmbH
Fabr. de ferrures
6973 Höchst, Autriche
Tél. : +43 5578 705-0
Fax : +43 5578 705-44
E-Mail : info@blum.com
www.blum.com

 **blum**®

Sous réserve de modifications techniques et de programmes.
Tous les contenus relèvent des droits d'auteur de Blum. Imprimé en Autriche.
IDNR: 708.224.5 · EP-157/1 FR-AL/03.10-1 **LIGHTHOUSE.de**