

SCHIEBETÜRSYSTEM SLIDE ECO

Einbausituation - SLIDE ECO
Situation de montage - SLIDE ECO

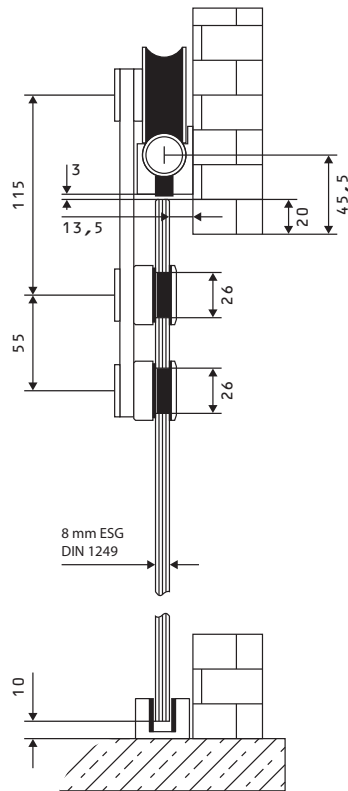

Glasbearbeitung - SLIDE ECO
Travail du verre - SLIDE ECO

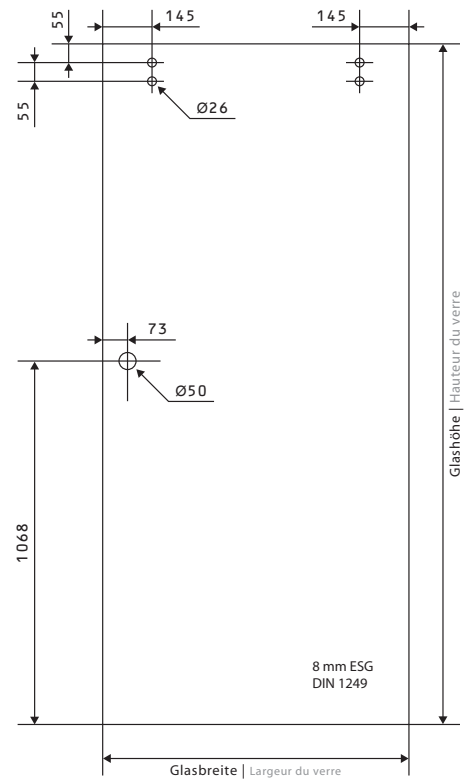

Einbausituation - SLIDE ECO | Tür geschlossen
Situation de montage - SLIDE ECO | Porte fermée

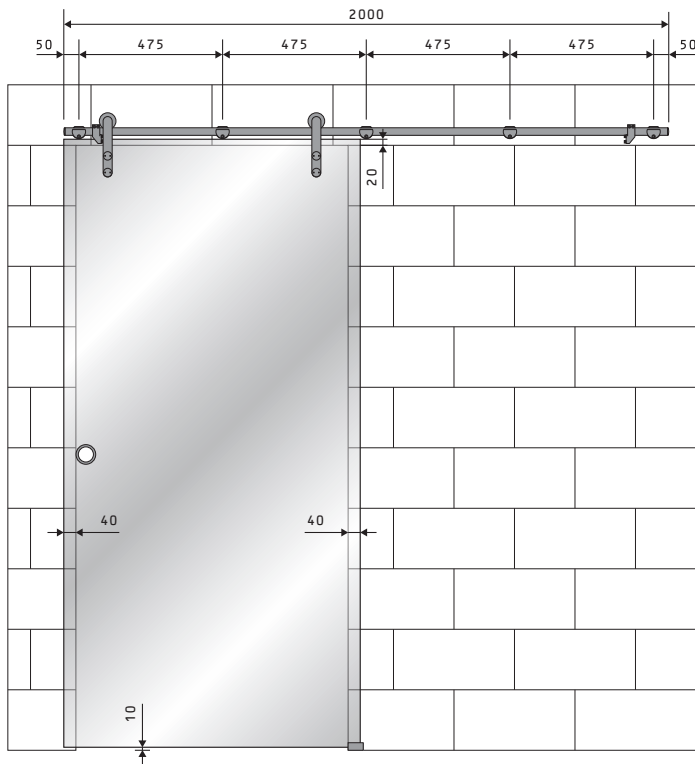

Einbausituation - SLIDE ECO | Tür offen
Situation de montage - SLIDE ECO | Porte ouverte

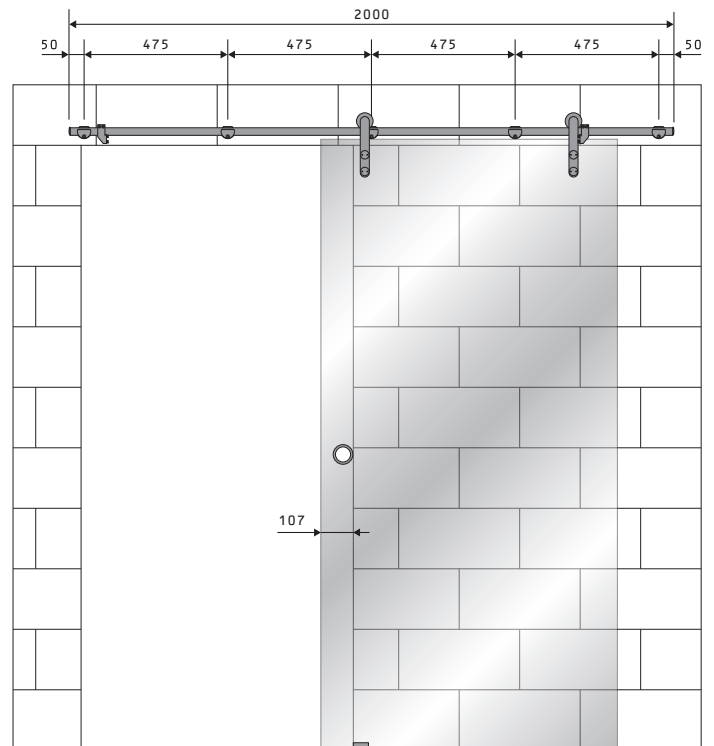

Formeln für Maßbestimmungen: [Bei Übernahme der gezeichneten Maßeinteilungen]
Formules pour le calcul des dimensions: [Valables en cas de reprise des graduations indiquées]

Glashöhe = Wandöffnungshöhe
Hauteur du verre = hauteur d'ouverture + 10 mm

Glasbreite = Wandöffnungsweite
Largeur du verre = largeur d'ouverture + 80 mm

Gegebenenfalls bei der Planung
Zargen und Sockelleisten beachten!
A la planification, tenir compte des
plintes et des chambranles.

Bei Verwendung offener Griffmuscheln besteht
bei Überlappung der Griffbohrung mit der
Wandöffnung die Gefahr einer Handverletzung!
En utilisant des poignées cuvettes, le débordement du
perçage de la poignée avec l'ouverture du mur peut
provoquer une blessure à la main.