

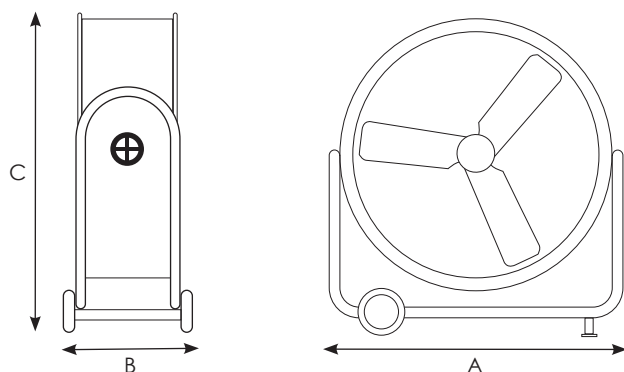

AVANTAGES & UTILISATION

- Ventilateur à haute performance et haut débit pour le brassage d'air en milieu professionnel
- Utilisation efficace en intérieur et en extérieur,
- 2 ou 3 vitesses selon le modèle, flux d'air réglable et orientable,
- Berceau orientable en acier peint,
- Design élégant et robuste,
- Déplacement aisé grâce à ses roulettes,
- Idéal pour l'événementiel,
- Possibilité d'utiliser en tant que ventilateur brumisateur.
- Ventilation et brassage d'air de bâtiments industriels, tertiaires, agricoles, et publics,
- Terrasses, entrepôts, bâtiments recevant du public,
- Ventilation des locaux, optimisation du conditionnement d'air en été, optimisation du chauffage en hiver, amélioration du taux de brassage.

DIMENSIONS & POIDS



	VR 70.1	VR 115.1
A	75	123
B	31	52,5
C	76	129
Poids	25,2	64,2

Longueurs en cm et poids en kg.

CARACTÉRISTIQUES TECHNIQUES

	Unité	VR 70.1	VR 115.1
ø Ventilateur	cm	67	112
ø Hélice	cm	60	105
Débit d'air	m ³ /h	7 860	19 020
Nombre de vitesses	-	3	2
Alimentation	V	230	230
Puissance	W	320	800
Code		211 2570	211 2560